

## **Tájékoztató a középszintű szóbeli érettségihez: egy téma kifejtése kísérlettel, vagy egyszerű méréssel**

Az Oktatási Hivatal minden évben nyilvánosságra hoz egy 40 kísérletet, illetve egyszerű mérést tartalmazó listát, amelyben az egyes témakörökhöz tartozó kísérletek, mérések száma megfelel a [vizsgaleírásban](#) a tételsorra előírt tartalmi arányoknak. A szóbeli tételsor összeállításakor a tételsorban szereplő elvégzendő vagy ismerttetendő kísérletek, illetve egyszerű mérések legalább 80%-át az Oktatási Hivatal által nyilvánosságra hozott kísérletlistából kell kiválasztani. A tételek legalább kétharmadának tartalmaznia kell ténylegesen kivitelezendő kísérletet vagy egyszerű mérést. A mérésekhez, kísérletekhez tartozó, a tétellapon a vizsgázónak kiadott kérdések, illetve a hozzájuk csatlakozó egyéb elméleti kérdések megalkotása a kérdező tanár feladata. Ennek tartalmi és formai jellemzőit a vizsgaleírás szabályozza.

A 40-es lista konkrét mérésleírásokat tartalmaz, valamint a mérésekhez tartozó kísérleti elrendezéseket és szükséges eszközöket ismerteti. Ezen mérések és kísérletek a vizsgát szervező intézményekben (középiskolákban) jellemzően megtalálható eszközökre épülnek. Ugyanakkor a vizsgát szervező intézmények (középiskolák) eszközökkel való felszereltsége különböző, így a javaslatban szereplő eszközöktől el lehet térni, a kísérleteken, méréseken a helyi lehetőségeknek megfelelően változtatni lehet oly módon, hogy a mérés jellege, a kimutatandó vagy megméréendő jelenség fizikai tartalma ne változzon. Például, ha a javasolt mérés egy mágnes mozgatása során vezetőben indukálódott áram kimutatásáról, a mozgási indukció körülményeiről szól, a gondolat bármilyen más, a központi leírástól eltérő eszközzel történő bemutatása megfelelő, azaz a kötelezően előírt 80%-ba beszámítható.

A közép- és emelt szinten szóbeli vizsgákat szervező intézmények legalább 60 nappal a tanév rendjéről szóló miniszteri rendeletben elrendelt közép-, illetve emelt szintű szóbeli vizsgák kezdőnapját megelőzően honlapjukon közzéteszik a kísérleti elrendezésekben, illetve a mérési feladatokban használt eszközök részletes listáját és fényképeit.

## A mérések és kísérletek felsorolása

1. Newton törvényei
2. Egyenes vonalú mozgások
3. Munka, mechanikai energia
4. Pontszerű és merev test egyensúlya, egyszerű gépek
5. Periodikus mozgások
6. Cartesius-búvár
7. Nehézségi gyorsulás értékének meghatározása Audacity számítógépes akusztikus mérőprogram segítségével
8. A testek tehetetlenségének vizsgálata
9. Egyszerű gépek – teheremelés csigákkal
10. Segner-kerék – a lendületmegmaradás elvének demonstrálása
11. Arkhimédész törvényének igazolása arkhimédészi hengerpárral
12. Áramló levegő nyomáscsökkenésének mérése
13. Szilárd anyagok, folyadékok és gázok hőtágulásának bemutatása
14. A hőtágulás bemutatása – golyó és lyuk hőtágulása
15. A lecsapódás jelensége – a gázok nyomása
16. Gázok állapotváltozásai
17. A Boyle–Mariotte-törvény szemléltetése
18. Halmazállapot-változások
19. Testek elektromos állapota
20. Elektrosztatikus megosztás és árnyékolás
21. Soros és párhuzamos kapcsolás
22. Citromelem készítése
23. Egyenes vezető mágneses terének vizsgálata
24. Rézcsőbe ejtett neodímium mágnes mozgásának vizsgálata
25. Elektromágneses indukció
26. A fény mint elektromágneses hullám
27. Geometriai fénytán – optikai eszközök
28. A homorú tükör képalkotása
29. A polarizáció jelenségének bemutatása polárszűrővel
30. A fényelektromos jelenség

## Fizika

31. Atommodellek, az atom elektronszerkezete
32. Színeképek és atomszerkezet – Bohr-modell
33. Az atommag összetétele, radioaktivitás
34. Az atommag stabilitása – egy nukleonra jutó kötési energia
35. Radioaktív bomlástörvény vizsgálata szimulációval
36. Sugárzások – sugárvédelem
37. A gravitációs mező – gravitációs kölcsönhatás
38. Csillagászat – távcső készítése
39. Kepler törvényeinek bemutatása bolygópálya-szimulációval
40. A Merkúr és a Vénusz összehasonlítása

## 1. Newton törvényei

### **Feladat:**

A rugós ütközőkkel ellátott kocsik és a rájuk rögzíthető súlyok segítségével tanulmányozza a rugalmas ütközés jelenségét!

### *Szükséges eszközök:*

Két egyforma, könnyen mozgó iskolai kiskocsi rugós ütközőkkel; különböző, a kocsikra rögzíthető nehezékek; sima felületű asztal vagy sín.

### **A kísérlet leírása:**

A kocsikat helyezze sima felületű vízszintes asztalra, illetve sínre úgy, hogy a rugós ütközők egymás felé nézzenek! A két kocsira rögzítsen egyforma tömegű nehezékeket, és az egyik kocsit meglökve ütköztesse azt a másik, kezdetben álló kocsival! Figyelje meg, hogy a kocsik hogyan mozognak közvetlenül az ütközés után! Ismételje meg a kísérletet úgy, hogy a kocsik szerepét felcseréli! Változtassa meg a kocsikra rögzített tömegeket úgy, hogy az egyik kocsi lényegesen nagyobb tömegű legyen a másik kocsinál! Végezze el az ütközési kísérletet úgy, hogy a kisebb tömegű kocsit löki neki a kezdetben álló, nagyobb tömegűnek! Ismételje meg a kísérletet úgy is, hogy a nagyobb tömegű kocsit löki neki a kezdetben álló, kisebb tömegűnek!



## 2. Egyenes vonalú mozgások

### Feladat:

A Mikola-csőben lévő buborék mozgását tanulmányozva igazolja az egyenes vonalú egyenletes mozgásra vonatkozó összefüggést!

*Szükséges eszközök:*

Mikola-cső; dönthető állvány; befogó; stopperóra; mérőszalag.

### A kísérlet leírása:

Rögzítse a Mikola-csövet a befogó segítségével az állványhoz, és állítsa pl.  $20^\circ$ -os dőlésszögre! Figyelje meg a buborék mozgását, amint az a csőben mozog! A stopperóra és a mérőszalag segítségével mérje meg, hogy mekkora utat tesz meg a buborék egy előre meghatározott időtartam (pl. 3 s) alatt! Ismétlje meg a mérést még kétszer, és minden alkalommal jegyezze fel az eredményt! Utána mérje meg azt, hogy mennyi idő alatt tesz meg a buborék egy előre meghatározott utat (pl. 40 cm-t)! Ezt a mérést is ismétlje meg még kétszer, eredményeit jegyezze fel! Utána növelje meg a Mikola-cső dőlésének szögét  $45^\circ$ -osra és az új elrendezésben ismét mérje meg háromszor, hogy adott idő alatt mennyit mozdul el a buborék, vagy azt, hogy adott távolságot mennyi idő alatt tesz meg!



### 3. Munka, mechanikai energia

**Feladat:**

Lejtőn leguruló kiskocsi segítségével tanulmányozza a mechanikai energiák egymásba alakulását!

*Szükséges eszközök:*

Erőmérő; kiskocsi; nehezékek; sín; szalagrugó (a kiskocsi mechanikai készletek része); mérőszalag vagy kellően hosszú vonalzó.

**A kísérlet leírása:**

Kis hajlásszögű ( $5^\circ$ – $20^\circ$ ) lejtőként elhelyezett sín végére rögzítünk a sínnel párhuzamosan szalagrugót. A kiskocsit három különböző magasságból engedje el, és figyelje meg a rugó összenyomódását! Keresse meg azt az indítási magasságot, amikor a kiskocsi éppen teljesen összenyomja a rugót! A nehezékek segítségével duplázza, illetve triplázza meg a kiskocsi tömegét, és a megnövelt tömegek esetén is vizsgálja meg, milyen magasságból kell elengedni a kiskocsit, hogy a rugó éppen teljesen összenyomódjon!

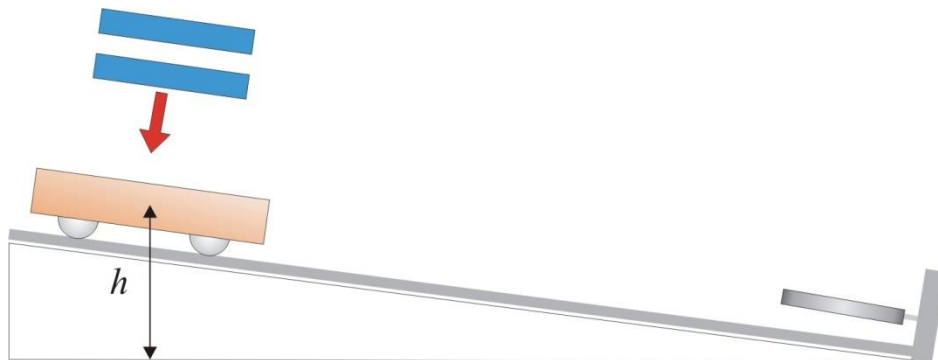

## 4. Pontszerű és merev test egyensúlya, egyszerű gépek

### Feladat:

Erőmérővel kiegyensúlyozott karos mérleg segítségével tanulmányozza a merev testre ható forgatónyomatékokat és az egyszerű emelők működési elvét!

### Szükséges eszközök:

Karos mérleg; erőmérő; súly; mérőszalag vagy vonalzó.

### A kísérlet leírása:

Egy egyensúlyban lévő karos mérleg egyik oldalára akassza fel az ismert súlyú testet, és jegyezze fel a távolságot a rögzítési pont és a kar forgástengelye között! Rögzítse az erőmérőt a mérleg másik karján, a forgástengelytől ugyanekkora távolságra! Egyensúlyozza ki a mérleget függőleges irányú erővel, és a mért erőértéket jegyezze le! Változtassa meg az erőmérő rögzítési helyét (pl. a forgástengelytől fele- vagy harmadakkora távolságra, mint az első esetben), és ismét egyensúlyozza ki! A mért erőértéket és a forgástengelytől való távolságot ismét jegyezze fel!

Készítsen értelmező rajzot, amely az elvégzett mérés esetében a mért erőértékek arányait és irányait magyarázza!

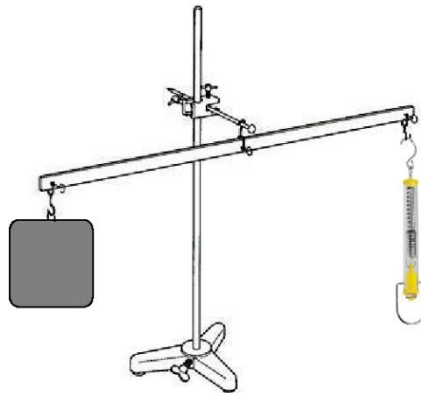

## 5. Periodikus mozgások

### Feladat:

Különböző tömegű súlyok felhasználásával vizsgálja meg egy rugóra rögzített, rezgőmozgást végző test periódusidejének függését a test tömegétől!

### Szükséges eszközök:

Bunsen-állványra rögzített rugó; legalább öt, ismert tömegű súly vagy súlysorozat; stopperóra; milliméterpapír.

### A kísérlet leírása:

Rögzítse az egyik súlyt az állványról lelógó rugóra, majd függőleges irányban kissé kitérítve óvatosan hozza rezgésbe! Ügyeljen arra, hogy a test a mozgás során ne ütközzön az asztalhoz, illetve hogy a rugó ne lazuljon el teljesen! A rezgőmozgást végző test egyik **szélső helyzetét** alapul véve határozza meg a mozgás tíz teljes periódusának idejét, és ennek segítségével határozza meg a periódusidőt! A mérés eredményét jegyezze le, majd ismételje meg a kísérletet a többi súllyal is! A mérési eredményeket, valamint a kiszámított periódusidőket rögzítse táblázatban, majd ábrázolja a milliméterpapíron egy periódusidő-tömeg grafikonon! Tegyen kvalitatív megállapítást a rezgésidő tömegfüggésére!





## 6. Cartesius-búvár

### Feladat:

A rendelkezésre álló eszközök segítségével készítsen el egy Cartesius-búvárt! A búvár segítségével mutassa be az úszás, a lebegés és az elmerülés jelenségét a vízben! Magyarázza el az eszköz működését!

### Szükséges eszközök:

Nagyméretű (1,5–2,5 literes) műanyag flakon kupakkal; üvegből készült szemcseppentő vagy kisebb kémcső, oldalán 0,5 cm-es skálaosztással.

### A kísérlet leírása:

Ha a flakont oldalirányban összenyomja, a búvár lesüllyed a flakon aljára. Figyelje meg, hogy hogyan változik a vízszint a kémcsőben a flakon összenyomásakor! Jegyezze fel a kémcsőbe szorult levegőoszlop hosszát akkor, amikor a búvár a felszínen lebeg, illetve akkor, amikor a flakon aljára süllyed!

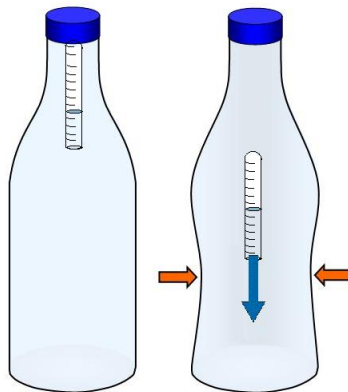

## 7. Nehézségi gyorsulás értékének meghatározása Audacity számítógépes akusztikus mérőprogram segítségével

### Feladat:

Mérje meg a különböző magasságokból leeső acélgolyó esési idejét *Audacity* számítógépes mérőprogrammal! A magasságok és az esési idők alapján határozza meg a nehézségi gyorsulás értékét!

### Szükséges eszközök:

Nagyobb méretű acél csapágygolyó; állítható magasságú állvány, rajta vízszintesen elhelyezett, nem teljesen sima felületű kerámialap (padlólap); mérőszalag; számítógép beépített vagy külső mikrofonnal, *Audacity* akusztikai mérőprogrammal (az internetről ingyenesen letölthető).

### A mérés leírása:

A lemért magasságba beállított, közelítőleg vízszintes kerámialapon gurítsa el a golyót úgy, hogy az a lapról a talajra essen! A kissé egyenetlen felületű kerámialapon a golyó jellegzetes hanggal gurul. Amikor a golyó a lap szélét elhagyva esni kezd, a hang megszűnik, végül a talajra leérkező golyó hangosan koppan. Készítsen hangfelvételt az *Audacity* program segítségével a golyó mozgását kísérő hangokról! A hangfelvétel grafikonján mérje meg a golyó eséséhez tartozó időszakaszt (a guruló golyó hangja és a koppanás közötti csendes tartományt) századmásodperces pontossággal! A mérést ismételje meg legalább 2 különböző magasságból indítva a golyót! A mért magasság- és időadatokat, illetve a mért időtartamok négyzetét foglalja táblázatba, majd ezek alapján számolja ki sorról sorra a gyorsulás értékét! Adja meg a kapott eredmények átlagát!

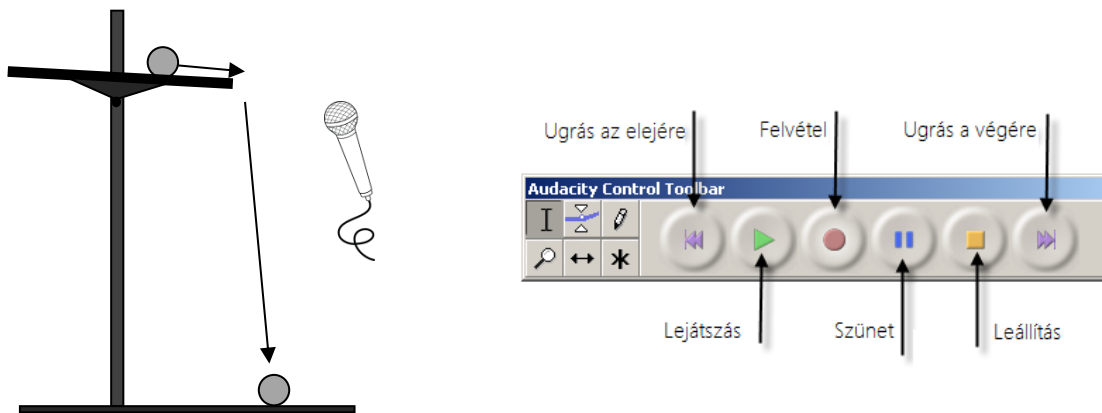

## 8. A testek tehetetlenségének vizsgálata

### Feladat:

Helyezzen a nyitott üveg szájára kártyalapot (névjegy, keménypapírt), és a lapra egy pénzérmet! Pöckölje ki vagy rántsa ki hirtelen a kártyalapot a pénz alól, és az érme az üvegbe hullik.

### *Szükséges eszközök:*

Befőttesüveg; pohár; azt lefedő kártyalap; egy pénzérme.

### A kísérlet leírása:

A kártyalap gyors mozdulattal kipöckölhető vagy kirántható a pénz alól úgy, hogy az az edénybe behull. A pénzérme ható erők részletes vizsgálatával magyarázza a kísérletben bemutatott jelenséget! Magyarázza a kártya sebességének szerepét!



## 9. Egyszerű gépek – teheremelés csigákkal

**Feladat:**

Állítson össze álló- és mozgócsigákból teheremelésre alkalmas rendszert az ábrának megfelelően! Rugós erőmérő segítségével állapítsa meg, hogy mekkora erőre van szükség az ismert tömegű test felemeléséhez a három esetben! Értelmezze a kapott eredményeket!

*Szükséges eszközök:*

Álló- és mozgócsigák; rugós erőmérő; ismert tömegű akasztható súly. A mérés más elrendezésben is megvalósítható, de tartalmazzon álló- és mozgócsigát is!

**A kísérlet leírása:**

Állítsa össze az elrendezést, és mérje meg a teher megtartásához szükséges erőket! Vesse össze mérési eredményeit a teher súlyával! Vázolja az egyes csigaelrendezéseket, és rajzolja be az erőket!

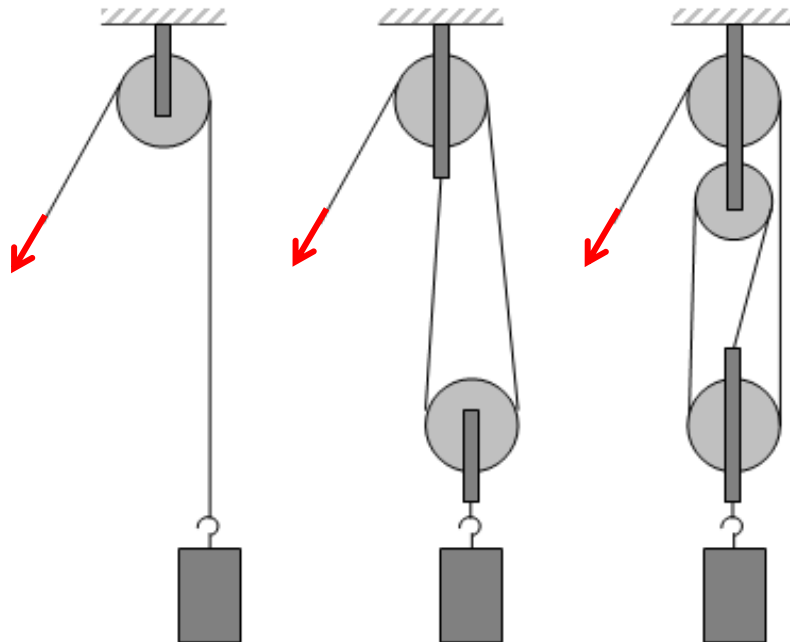

## 10. Segner-kerék – a lendületmegmaradás elvének demonstrálása

**Feladat:**

Vizsgálja és értelmezze a forgó eszköz mozgásának mechanizmusát, dinamikai okait!

*Szükséges eszközök:*

Fonálon függő műanyag pohár a fénykép alapján beleragasztott hajlítható szívószálakkal; lavór; állvány; víz.

**A kísérlet leírása:**

Öntsön vizet a műanyag pohárba! A szívószálak végének különböző állásaiban figyelje meg, hogy hogyan viselkedik a berendezés, miközben kifolyik a víz! (Mindkét szívószál merőlegesen kifelé áll; mindkettő az óramutató járásával megegyező irányba hajlik; az egyik az óramutató járásával megegyezően, a másik ellentétesen hajlik.)

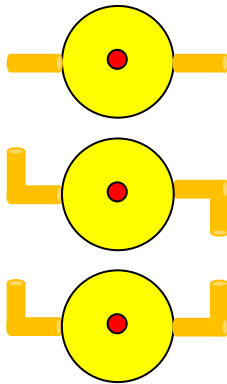

## 11. Arkhimédész törvényének igazolása arkhimédészi hengerpárral

**Feladat:**

Az arkhimédészi hengerpár segítségével mérje meg a vízbe merülő testre ható felhajtóerő nagyságát!

*Szükséges eszközök:*

Arkhimédészi hengerpár (egy rugós erőmérőre akasztható üres henger, valamint egy abba szorosan illeszkedő, az üres henger aljára akasztható tömör henger); érzékeny rugós erőmérő; főzőpohár.

**A kísérlet leírása:**

Mérje meg az üres henger és az aljára akasztott tömör henger súlyát a levegőn rugós erőmérővel! Ismétlje meg a mérést úgy, hogy a tömör henger teljes egészében vízbe lóg! Ezek után töltsön vizet az üres hengerbe úgy, hogy az csordultig megteljen, s ismétlje meg a mérést így is! Írja fel mindhárom esetben a rugós erőmérő által mért értékeket!

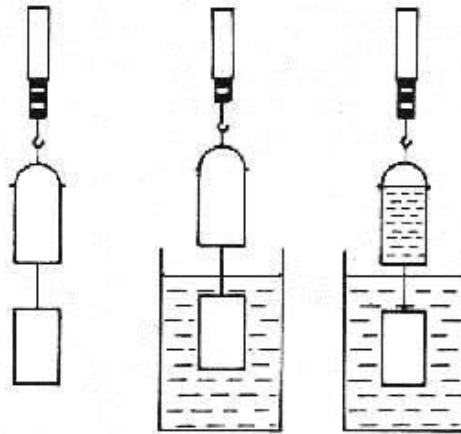

## 12. Áramló levegő nyomáscsökkenésének mérése

### Feladat:

Mérje meg az áramló levegő nyomásának csökkenését a nyugalomban lévő levegőéhez képest!

### Szükséges eszközök:

„U” alakú cső (csöves manométer), az egyik szárára húzott gumicsővel; színezett folyadék a manométer ágaiban; hajszárító; állvány; centiméterszalag.

### A kísérlet leírása:

Rögzítsük állványon a hajszárítót úgy, hogy az a levegőt vízszintesen fújja! A manométer segítségével állapítsuk meg, hogy mennyire csökken a nyomás a hajszárító csövétől mért távolság függvényében!

Négy adatpárt vegyen fel!

Az adatait foglalja táblázatba!

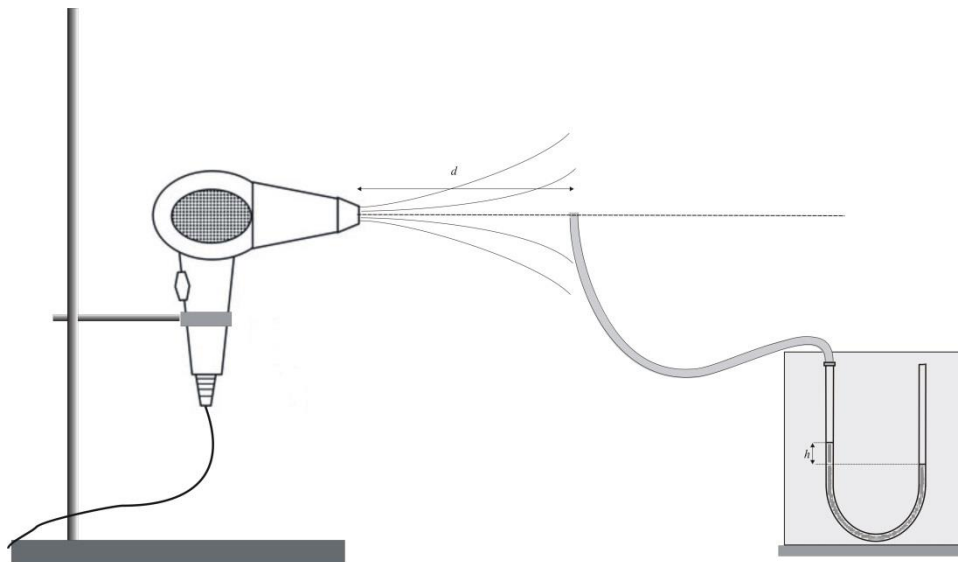

### 13. Szilárd anyagok, folyadékok és gázok hőtágulásának bemutatása

**Feladat:**

Vizsgálja meg különböző halmazállapotú anyagok hőtágulását!

*Szükséges eszközök:*

Bimetall-szalag; iskolai alkoholos bothőmérő; állványba fogott, „üres” gömblombik üvegcsővel átfűrt gumidugóval lezárva; vizeskád; borszeszégő vagy Bunsen-égő; gyufa.

**A kísérlet leírása:**

- Gyújtsa meg a borszeszégőt, és melegítse a bimetall-szalagot a lemez egyik oldalán! Figyelje meg, hogy miként változik a bimetall-szalag alakja a melegítés hatására! Hagyja lehűlni a szalagot! Mi történik az alakjával? Ismétlje meg a kísérletet úgy, hogy a borszeszégővel a szalag másik oldalát melegíti! Mit tapasztal?
- Fogja ujjai közé az alkoholos hőmérő folyadéktartályát, esetleg enyhén dörzsölje! Hogyan változik a hőmérő által mutatott hőmérsékletérték?
- Fordítsa az üres lombikot a kivezetőcsővel lefelé, és merítse a kivezetőcsövet víz alá! Melegítse a kezével a lombik hasát! Mit tapasztal?

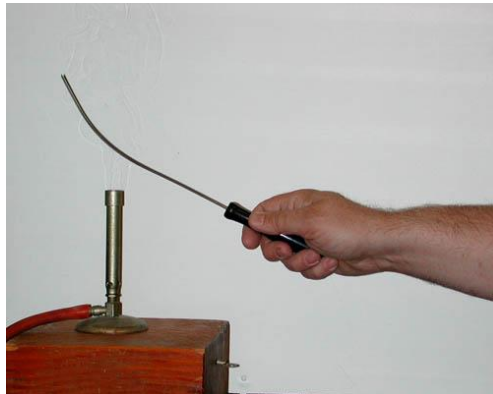



## 14. A hőtágulás bemutatása – golyó és lyuk hőtágulása

### Feladat:

A felfüggesztett fémgolyó éppen átfér a fémgyűrűn (Gravesande-készülék). Melegítse Bunsen-égővel a fémgolyót, vizsgálja meg, hogy ekkor is átfér-e a gyűrűn! Mi történik akkor, ha a gyűrűt is melegíti? Vizsgálja meg a gyűrű és a golyó átmérőjének viszonyát lehűlés közben!

### Szükséges eszközök:

Gravesande-készülék (háziilagosan is elkészíthető); Bunsen-égő; hideg (jeges) víz.

### A kísérlet leírása:

Győződjön meg arról, hogy a golyó szobahőmérsékleten átfér a gyűrűn! Melegítse fel a golyót, és vizsgálja meg, átfér-e a gyűrűn! Melegítse fel a gyűrűt, és így végezze el a vizsgálatot! Hűtse le a gyűrűt a lehető legalacsonyabb hőmérsékletre, majd tegye rá a golyót, s hagyja fokozatosan lehűlni!

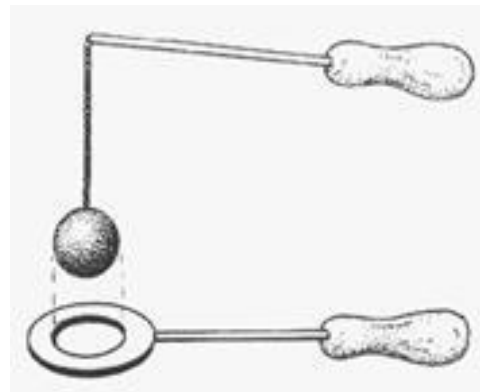

## 15. A lecsapódás jelensége – a gázok nyomása

### Feladat:

A lombikból kevés víz forralásával hajtsa ki a levegőt! A lombikot zárja le egy léggömbbel, majd a lombikban rekedt vízgőzt hűtéssel csapassa le! Így a lombikban leesik a nyomás, a léggömb a lombikba „beszívódik”.

### Szükséges eszközök:

Hőálló lombik; léggömb; vízmelegítésre alkalmas eszköz (vas háromláb, azbesztlap, facsipesz stb.); hideg víz egy edényben, hűtés céljára; védőkesztyű.

### A kísérlet leírása:

A lombik aljára tegyen egy kevés vizet, és forralja fel! Fél perc forrás után vegye le a lombikot a tűzről, és feszítsen a szájára egy léggömböt úgy, hogy a léggömb kilógjon a lombikból! A lombikot hagyja lehűlni (hideg vízzel hűtse le)! Figyelje meg, mi történik a léggömbbel! Magyarázza a kísérletben bemutatott jelenséget!

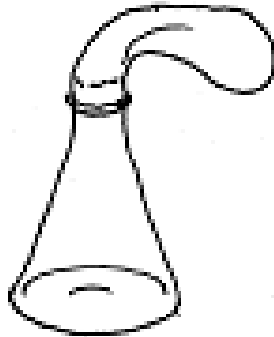
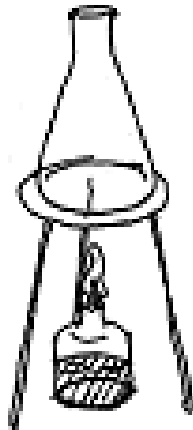

## 16. Gázok állapotváltozásai

### Feladat:

Egy átfűrt dugóval elzárt, ismert térfogatú lombik kivezetőcsövének végét vezessük egy fejjel lefelé vízbe állított mérőhenger szája alá! Az ábra szerinti elrendezés lehetővé teszi a lombikból kiáramló levegő térfogatának mérését. Mérje meg a meleg vízfürdőbe helyezett lombikból kiáramló levegő térfogatát!

### Szükséges eszközök:

Átfűrt dugóval elzárt, ismert térfogatú lombik, amelyhez gumicső csatlakozik; mérőhenger; nagyobb üvegedények; víz: hideg és meleg; hőmérő; állvány; fogó; dió.

### A kísérlet leírása:

A szájával lefelé fordított mérőhengert állítsa olyan magasságba, hogy a vízszint a mérőhengerben, valamint a mérőhengeren kívül azonos legyen! Olvassa le a mérőhengerben lévő levegő térfogatát! Mérje meg a terem hőmérsékletét!

Állítsa a lombikot langyos vízfürdőbe! A gumicső víz alatti végéből buborékok szállnak fel, amelyeket a mérőhenger felfog. Ha a buborékolás abbamaradt, ismét állítsa be a mérőhenger magasságát úgy, hogy a benti és a kinti vízszint azonos legyen! Ismét mérje meg a mérőhengerbe zárt levegő térfogatát! Mérje meg a vízfürdő hőmérsékletét!

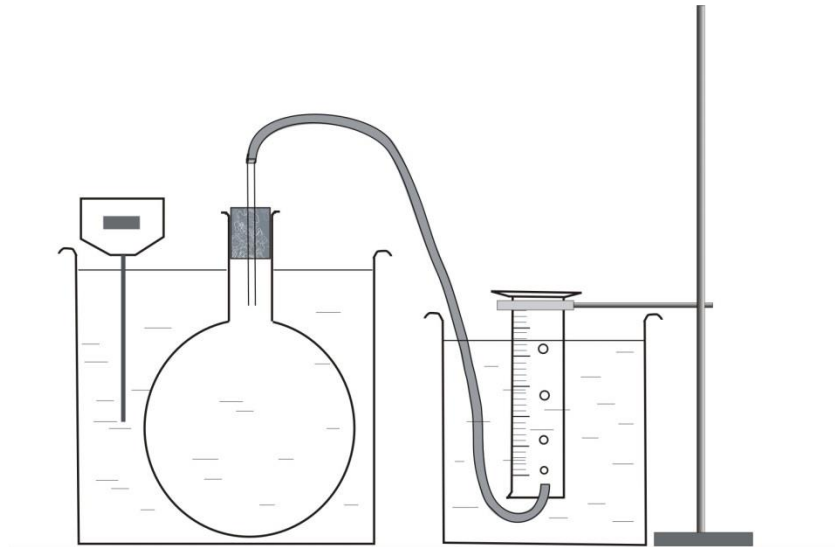

## 17. A Boyle–Mariotte-törvény szemléltetése

**Feladat:**

Elzárt gázt összenyomva tanulmányozza a gáz térfogata és nyomása közti összefüggést állandó hőmérsékleten!

*Szükséges eszközök:*

Tű nélküli orvosi műanyag fecskendő.

**A kísérlet leírása:**

A fecskendő dugattyúját húzza ki a legutolsó térfogatjelzésig, majd szorítsa ujját a fecskendő csőrére olyan erősen, hogy légmentesen elzárja azt! Nyomja erősen befelé a dugattyút anélkül, hogy a fecskendő csőréen kiengedné a levegőt! Mit tapasztal? Mekkora térfogatúra tudta összepréselni a levegőt?

A dugattyún a nyomást fenntartva hirtelen engedje el a fecskendő csőrért! Halk hangot hallhat a fecskendőből. Mi lehet a hanghatás oka? Húzza ki ismét a dugattyút a felső állásba, fogja be ismét a fecskendő csőrért, és nyomja be erősen a dugattyút! A fecskendő csőrért továbbra is befogva engedje el a dugattyút! Mi történik?

Végezze el a kísérletet úgy is, hogy az összenyomott fecskendő csőrért befogja, ezután kifelé húzza a dugattyút, majd ebből a helyzetből engedi el! Mi tapasztal?



## 18. Halmazállapot-változások

### Feladat:

Tanulmányozza szilárd, illetve folyékony halmazállapotú anyag gáz halmazállapotúvá történő átalakulását!

*Szükséges eszközök, anyagok:*

Borszeszgő; kémcső; kémcsőfogó csipesz; vizes papír zsebkendő; könnyen szublimáló kristályos anyag (jód); tű nélküli orvosi műanyag fecskendő; meleg víz.

### A kísérlet leírása:

- Szórjon kevés jódkristályt a kémcső aljára, a kémcső felső végét pedig dugaszolja el lazán a hideg, vizes papír zsebkendővel! A kémcsövet fogja át a kémcsőcsipesszel, és ferdén tartva melegítse óvatosan az alját a borszeszlángban! Figyelje meg a kémcsőben zajló folyamatot! Külön figyelje meg a jódkristályok környezetét és a kémcsövet lezáró vizes papír zsebkendő környezetét is!
- A műanyag orvosi fecskendőbe szívjon kb. negyed-ötöd részig meleg vizet, majd a fecskendő csőrét fölfelé tartva a víz feletti levegőt a dugattyúval óvatosan nyomja ki! Ujjával légmentesen fogja be a fecskendő csőrének nyílását! Húzza hirtelen mozdulattal kifelé a dugattyút! Figyelje meg, hogy mi történik eközben a fecskendőben lévő vízzel! Mit tapasztal?



## 19. Testek elektromos állapota

### Feladat:

Különböző anyagok segítségével tanulmányozza a sztatikus elektromos töltés és a töltésmegosztás jelenségét!

### Szükséges eszközök:

Két elektroszkóp; ebonit- vagy műanyag rúd; ezek dörzsölésére szőrme vagy műszálas textil; üvegrúd; ennek dörzsölésére bőr vagy száraz újságpapír.

### A kísérlet leírása:

- Dörzsölje meg az ebonitrudat a szőrmével (vagy műszálas textillel), és közelítse az egyik elektroszkóphoz úgy, hogy ne érjen hozzá az elektroszkóp fegyverzetéhez! Mit tapasztal? Mi történik akkor, ha a töltött rudat eltávolítja az elektroszkóptól? Ismétlje meg a kísérletet papírral dörzsölt üvegrúddal! Mit tapasztal?
- Ismétlje meg a kísérletet úgy, hogy a megdörzsölt ebonitrudat érintse hozzá az egyik elektroszkóphoz! Mi történik az elektroszkóp lemezkéivel? Dörzsölje meg az üvegrudat a bőrrrel (vagy újságpapírral), és érintse hozzá a másik elektroszkóphoz! Mi történik az elektroszkóp lemezkéivel? Érintse össze vagy kösse össze vezetővel a két elektroszkópot! Mi történik?



## 20. Elektrosztatikus megosztás és árnyékolás

### Feladat:

Egy iránytűt térítsen ki elektromos tér segítségével! Egy alumínium hegy segítségével igazolja, hogy a jelenségnek nincs köze a mágnességhez! Ezt követően mutassa be, hogy az üveg nem árnyékolja le az elektromos teret, az alumíniumborítás viszont igen!

### Szükséges eszközök:

Íránytű állvánnyal; alumínium hegy; az iránytűt kényelmesen befedő főzőpohár; a főzőpohár palástjára éppen ráhúzható alumíniumhenger; plexirúd; posztó vagy szörme.

### Megjegyzés:

Az iránytű elforduló acéltűjéhez hasonló, könnyen elforduló, jól formálható alumínium tű készíthető például gyógyszer-tabletták alumínium csomagolóanyagából. A főzőpohárra húzható alumíniumborítást alufóliából készíthetjük.

### A kísérlet leírása:

Dörzsölje meg a plexirudat, és mutassa meg, hogy a keletkező elektromos tér kitéríti az iránytűt! Az acélhegyet a saját készítésű alumínium hegyre cserélve igazolja, hogy a kitérésnek nincs köze a mágnességhez! Az iránytűt a mérőhengerrel lefedve mutassa meg, hogy a henger üvegfa nem árnyékolja le az elektromos teret! A mérőhengerre ráhúzva az alumínium palástot igazolja, hogy az alumíniumborítás leárnyékolja az elektromos teret!



## 21. Soros és párhuzamos kapcsolás

### Feladat:

Egy áramforrás és két zseblámpaizzó segítségével tanulmányozza a soros, illetve a párhuzamos kapcsolás feszültség- és teljesítményviszonyait!

### Szükséges eszközök:

4,5V-os zsebtelep (vagy helyettesítő áramforrás); két egyforma zsebizzó foglalatban; kapcsoló; vezetékek; feszültségmérő műszer, áramerősség-mérő műszer (digitális multiméter).

### A kísérlet leírása:

Készítsen kapcsolási rajzot két olyan áramkörről, amelyben a két izzó sorosan, illetve párhuzamosan van kapcsolva!

A rendelkezésre álló eszközökkel állítsa össze mindkét áramkört! Mérje meg a fogyasztókra eső feszültségeket és a fogyasztókon átfolyó áram erősségét mindkét kapcsolás esetén! Figyelje meg az izzók fényerejét mindkét esetben!

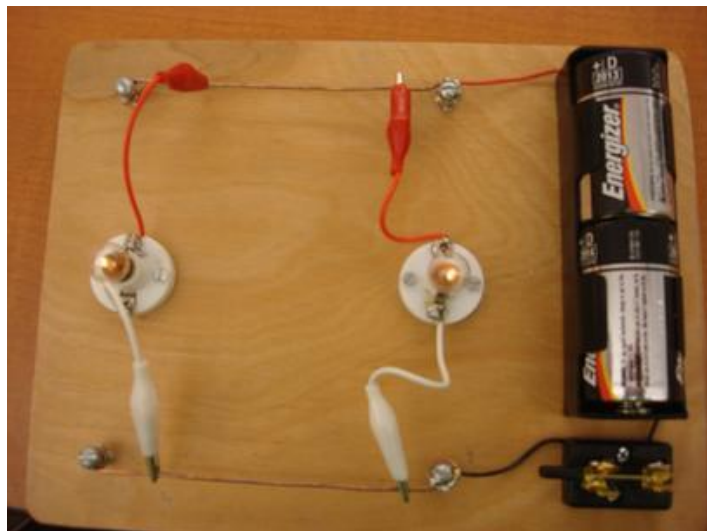



## 22. Citromelem készítése

### Feladat:

Készítsen galvánelemet citrom, acélszög és rézdarab segítségével! Vizsgálja az elem működésének jellemzőit soros kapcsolás esetén, illetve fogyasztóra kapcsolva! Mérje meg az elem feszültségét és az áram erősségét az áramkörben!

### Szükséges eszközök:

Acél- vagy vasszög; rézpenz vagy rézdarab; krokodilcsipesz; drótok; érzékeny multiméter; két citrom. A vasat alumínium, a rezet nikkel is helyettesítheti.

### A kísérlet leírása:

Az ábrának megfelelően készítse el a citromelemet! Mérje meg a kapott feszültséget egy, illetve két sorba kapcsolt elem esetében! Mérje meg a mérőműszeren keresztül folyó áram erősségét! Működtessen a teleppel valamilyen elektromos eszközt, pl. LED-izzót!

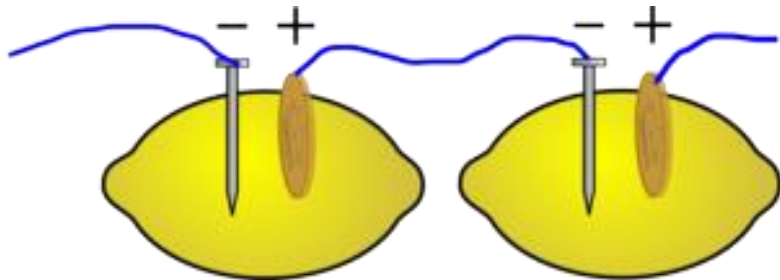

## 23. Egyenes vezető mágneses terének vizsgálata

**Feladat:**

Egyenes vezetőben indítson áramot! Az árammal átjárt vezető egyenes szakaszának környezetében vizsgálja a vezető mágneses terének szerkezetét egy iránytű segítségével!

*Szükséges eszközök:*

Áramforrás; vezető; iránytű; állvány.

**A kísérlet leírása:**

Az ábrákon szereplő megoldások valamelyikét követve árammal átjárt egyenes vezetőt feszítünk ki egy iránytű környezetében. Először a vezető iránya észak-déli legyen, másodsor kelet-nyugati! Figyelje meg mindkét esetben az iránytű viselkedését! Végezze el a kísérletet fordított áramiránnyal is!



## 24. Rézcsőbe ejtett neodímium mágnes mozgásának vizsgálata

### Feladat:

Két egymásba illeszkedő, egyforma hosszú rézcső áll a rendelkezésére. Vizsgálja meg a csőbe ejtett neodímium mágnes mozgását! Mérje meg a csőben az esés idejét úgy, hogy először a kisebb keresztmetszetű csőben ejti a mágneset, majd a nagyobb keresztmetszetű csőben, végül úgy, hogy a két csövet egymásba tolja, és a duplafalú csőben méri az esés idejét!

### Szükséges eszközök:

Két, legalább 30 cm hosszú, szorosan egymásba tolható, egyforma hosszú rézcső, melyekbe a mágnes kényelmesen befér, és elakadás nélkül tud bennük mozogni (a kisebb átmérőjű cső keresztmetszete ne legyen sokkal nagyobb a mágnes esés irányú keresztmetszeténél!); neodímium mágnes; stopperóra, centiméterszalag; puha szivacs vagy párna, amire a mágnes rápottyán.

### A kísérlet leírása:

Vizsgálja meg, hogy a rézcső fala nem vonzza a mágneset! Ejtse bele a mágneset a rézcsőbe, figyelje meg a mozgását!

Mérje meg a csövek hosszát! Indítsa el a stopperórát, fogja függőlegesen a kisebb keresztmetszetű csövet, és amikor az időmérés 30 másodpercnél tart, ejtse bele a csőbe a mágneset! A csövet állandó magasságban tartva állítsa meg a stopperórát akkor, amikor a mágnes kiért a cső alján! (Vigyázzon, hogy a törékeny mágnes ne sérüljön meg!) Állapítsa meg a mágnes esésének idejét, majd jegyezze föl a mért adatokat! Ismétlje meg a mérést a nagyobb keresztmetszetű csővel is, majd úgy, hogy a két csövet egymásba tolja!



## 25. Elektromágneses indukció

### Feladat:

Légmagos tekercs és mágnesek segítségével tanulmányozza az elektromágneses indukció jelenségét!

### Szükséges eszközök:

Középállású demonstrációs áramerősség-mérő; különböző menetszámú, vasmag nélküli tekercsek (például 300, 600 és 1200 menetes); 2 db rúd mágnes; vezetékek.

### A kísérlet leírása:

Csatlakoztassa a tekercs két kivezetését az árammérőhöz! Dugjon be egy mágneset a tekercs hossz tengelye mentén a tekercsbe! Hagyja mozdulatlanul a mágneset a tekercsben, majd húzza ki a mágneset körülbelül ugyanakkora sebességgel, mint amekkorával bedugta! Figyelje közben az áramerősség-mérő műszer kitérését!

Ismételje meg a kísérletet fordított polaritású mágnessel is!

Ismételje meg a kísérletet úgy, hogy gyorsabban (vagy lassabban) mozgassa a mágneset!

Ezután fogja össze a két mágneset és a kettőt együtt mozgassa ismételve meg a kísérleteket!

Ismételje meg a kísérletet kisebb és nagyobb menetszámú tekercsekkel is!

Röviden foglalja össze tapasztalatait!



## 26. A fény mint elektromágneses hullám

### Feladat:

A vizeskádba helyezett tükör segítségével mutassa be a fénytörés jelenségét és a törésmutató hullámhosszfüggésének hatását!

### Szükséges eszközök:

Nagy fényerejű lámpa; kondenzorlencse (pl. diavetítő); gyűjtőlencse; üvegekád; síktükör; szögmérő; kis ék a tükör megtámasztására; egy kancsó víz.

### A kísérlet leírása:

Az ábrán bemutatott elrendezés szerint helyezünk egy alkalmas méretű üvegekádba síktükört! A tükör síkja a vízszintessel kb.  $60^\circ$ -os szöget zárjon be! Az izzólámpa fényét gyűjtjük kondenzorral egy keskeny résre, és a rés képét az ábrán bemutatott módon vetítjük ki a mennyezetre vagy egy alkalmasan elhelyezett ernyőre! Ha ezután az edénybe vizet töltünk, a rés keskeny fehér képe helyett folytonos színekép figyelhető meg.

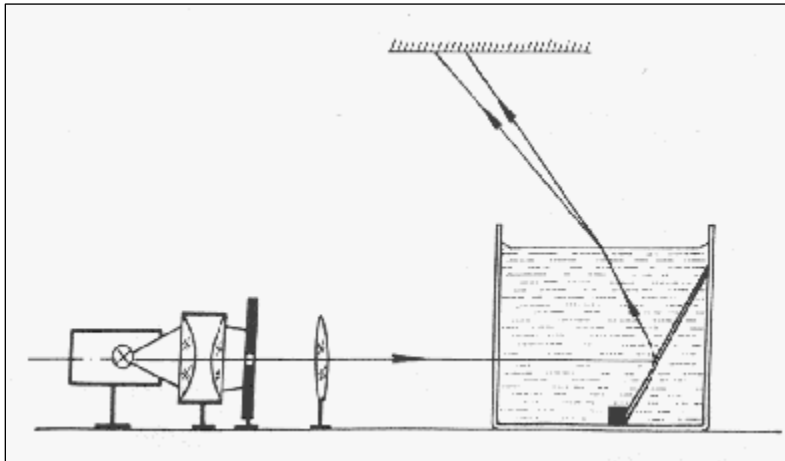

## 27. Geometriai fénytan – optikai eszközök

**Feladat:**

Mérje meg a kiadott üveglencse fókusz távolságát és határozza meg dioptriaértékét!

*Szükséges eszközök:*

Ismeretlen fókusz távolságú üveglencse; sötét, lehetőleg matt felületű fémlemez (ernyőnek); gyertya; mérőszalag; optikai pad vagy az eszközök rögzítésére alkalmas rúd és rögzítők.

**A kísérlet leírása:**

Helyezze a gyertyát az optikai pad tartójára, és gyújtsa meg! Helyezze el az optikai padon a papírernyőt, az ernyő és a gyertya közé pedig a lencsét! Mozgassa addig a lencsét és az ernyőt, amíg a lángnak éles képe jelenik meg az ernyőn! Mérje le ekkor a kép- és tárgy távolságot, és a leképezési törvény segítségével határozza meg a lencse fókusz távolságát!

A mérés eredményét felhasználva határozza meg a kiadott üveglencse dioptriaértékét!

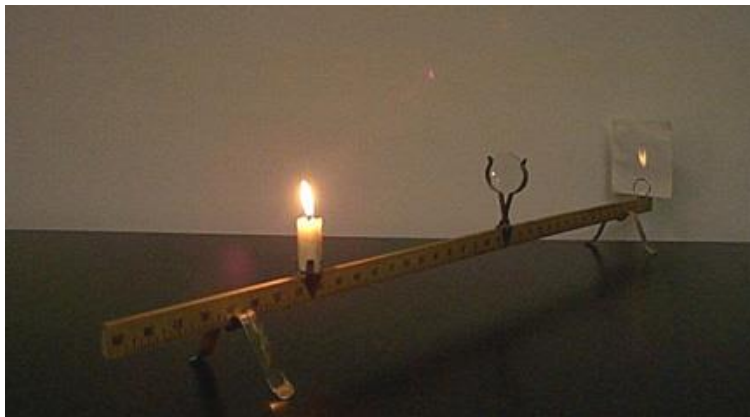

## 28. A homorú tükör képalkotása

**Feladat:**

Homorú tükörben vizsgálja néhány tárgy képét! Tapasztalatai alapján jellemezze a homorú tükör képalkotását mind gyakorlati, mind elméleti szempontból!

*Szükséges eszközök:*

Homorú tükör; gyertya; gyufa; ernyő; centiméterszalag.

**A kísérlet leírása:**

A homorú tükör segítségével vetítse az égő gyertya képét az ernyőre!

Állítson elő a tükör segítségével nagyított és kicsinyített képet is! Mérje meg a beállításhoz tartozó tárgy-és képtávolságokat!

Mutassa be, hogy a tükörben mikor láthatunk egyenes állású képet!

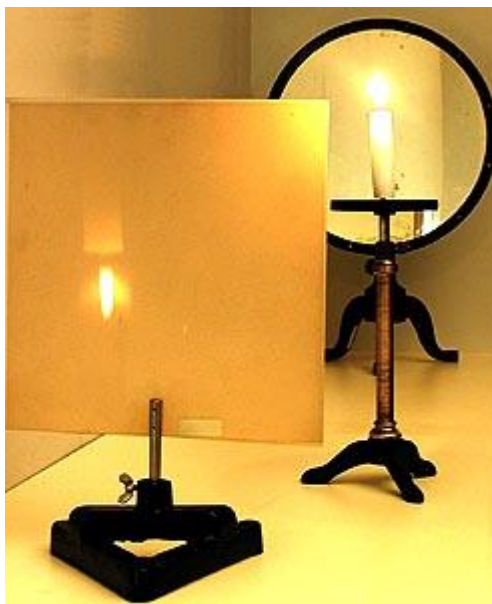

## 29. A polarizáció jelenségének bemutatása polárszűrővel

### Feladat:

Az írásvetítőre helyezett polárszűrőkkel tanulmányozza a fénypolarizáció jelenségét! Állapítsa meg az ismeretlen polárszűrőre jellemző polarizációs irányt!

### Szükséges eszközök:

Két bekeretezett polárszűrő, melyek közül az egyik keretén meg van jelölve a polarizációs irány, a másikonál nincsen; írásvetítő; alkoholos filctoll vagy ceruza.

### A kísérlet leírása:

Helyezze a bekapcsolt írásvetítő üvegére az ismert polarizációs irányú polárszűrőt! Helyezze rá a másik polárszűrőt! A felső szűrőt lassan körbeforgatva figyelje meg, hogyan változik a két szűrőn átjutó fény intenzitása! Ennek segítségével állapítsa meg a felső polárszűrőre jellemző, ismeretlen polarizációs irányt! A szűrő keretén tüntesse fel ezt az irányt!





### 30. A fényelektromos jelenség

**Feladat:**

Negatív töltésekkel feltöltött cinklemez ultraibolya fényforrással világít meg. Vizsgálja meg, hogyan hat a cinklemez töltéseire az UV-forrás (kvarclámpa) fénye!

*Szükséges eszközök:*

Elektroszkóp; cinklemez; szigetelő állvány; vezető krokodilcsipesszel; üveg- és műanyag rúd; a dörzsöléshez bőr vagy újságpapír, illetve gyapjú vagy selyem; UV-forrás. Ha az eszközök nem állnak rendelkezésre, a kísérlet filmen is letölthető.

**A kísérlet leírása:**

A cinklemez rögzítse szigetelő állványhoz, majd kösse össze az elektroszkóppal! A műanyag rúd segítségével töltse fel a cinklemez negatív töltésekkel, majd bocsásson rá ultraibolya sugárzást! Figyelje meg, mit jelez az elektroszkóp mutatója!

Ismételje meg a kísérletet úgy, hogy az elektroszkópot a bőrrel dörzsölt üvegrúd segítségével tölti fel!

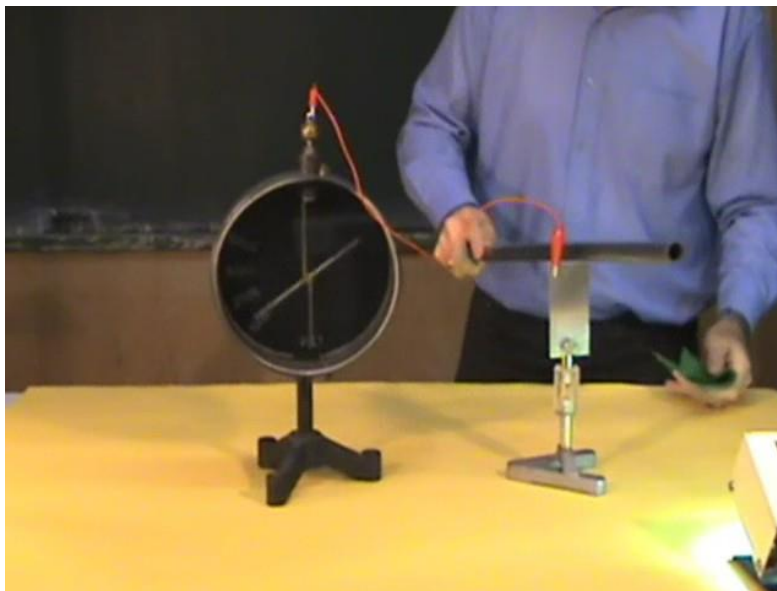

### 31. Atommodellek, az atom elektronszerkezete

**Feladat:**

A kiadott anyagokat lángba tartva figyelje meg és értelmezze a létrejövő jelenséget!

*Szükséges eszközök:*

PB kemping gázpalack (vagy vezetékes gáz); gázégő; gyufa; különböző fémek (pl. Na, Ca) sói; égetőkanál vagy égetődrót.

**A kísérlet leírása:**

A gázégőt óvatosan gyújtsa meg! A kiadott anyagokat az égetőkanál vagy égetődrót segítségével tartsa a gázlángba, és tartsa ott, amíg a minta fényes izzásba nem jön (kb. 1000–1400°C hőmérsékleten)! Mi történik a lánggal? Végezze el a kísérletet az összes előkészített anyaggal! Megfigyeléseit jegyezze le!



### 32. Színeképek és atomszerkezet – Bohr-modell

**Feladat:**

Az ábra alapján mutassa be Bohr atommodelljének legfontosabb jellemzőit a hidrogénatom esetében!  
Értelmezze a hidrogén vonalas színeképét a Bohr-modell alapján!

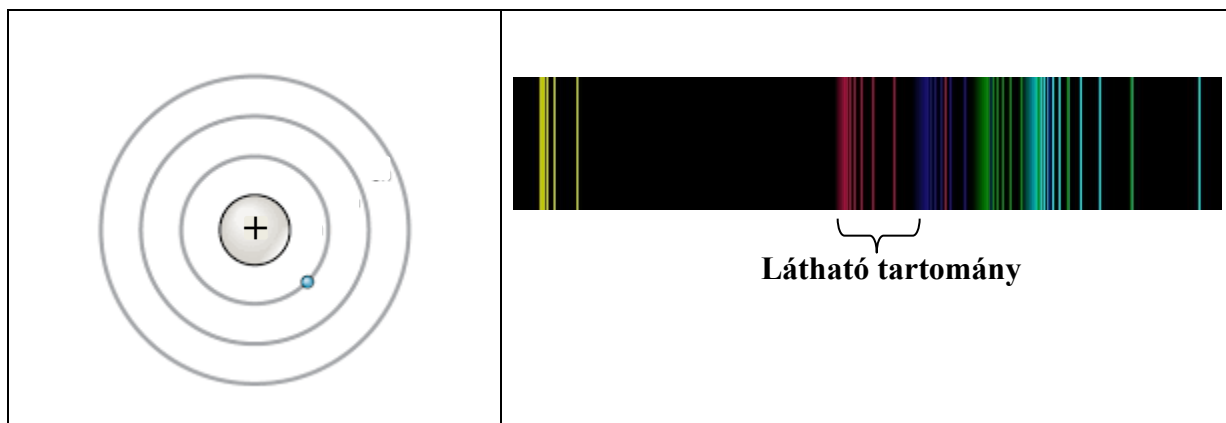

### 33. Az atommag összetétele, radioaktivitás

**Feladat:**

Elemesse és értelmezze a mellékelt ábrán feltüntetett bomlási sort!

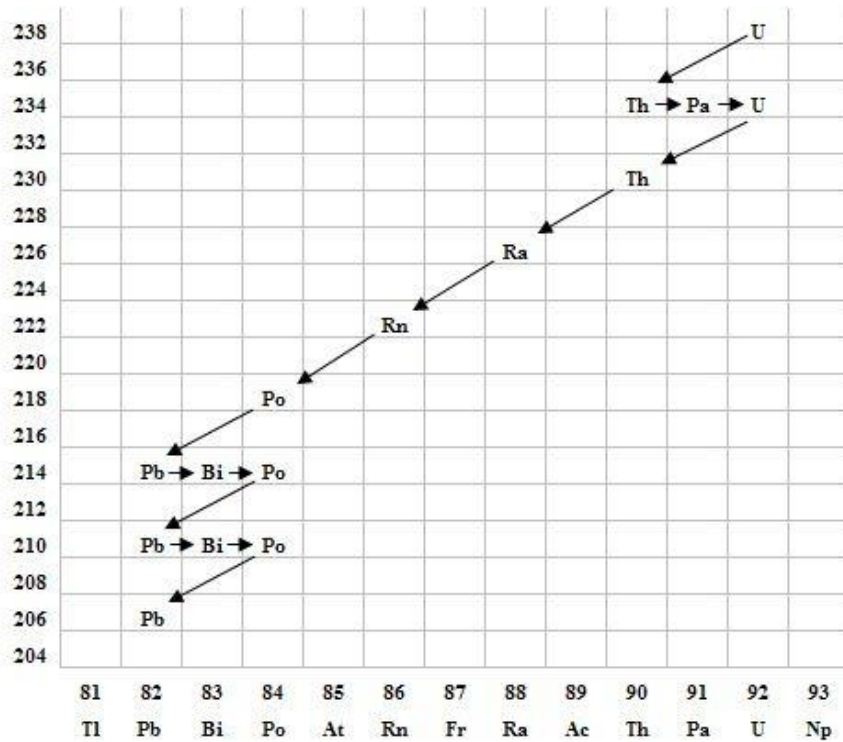

**Szemponatok az elemzéshez:**

Mit jelölnek a számok a grafikon vízszintes, illetve függőleges tengelyén? Mi a kiinduló elem és mi a végső (stabil) bomlástermék? Milyen bomlásnak felelnek meg a különböző irányú nyilak, hogyan változnak a jellemző adatok ezen bomlások során? Hány bomlás történik az egyik és hány a másik fajtából?

### 34. Az atommag stabilitása – egy nukleonra jutó kötési energia

**Feladat:**

Az alábbi grafikon segítségével elemezze, hogyan változik az atommagokban lévő nukleonok kötési energiája az atommag tömegszámának változásával! Értelmezze ennek hatását a lehetséges magátalakulásokra! Nevezze meg az a), b) és c) jelű nyilak által mutatott magátalakulásokat, valamint előfordulásukat a természetben és a technika világában!

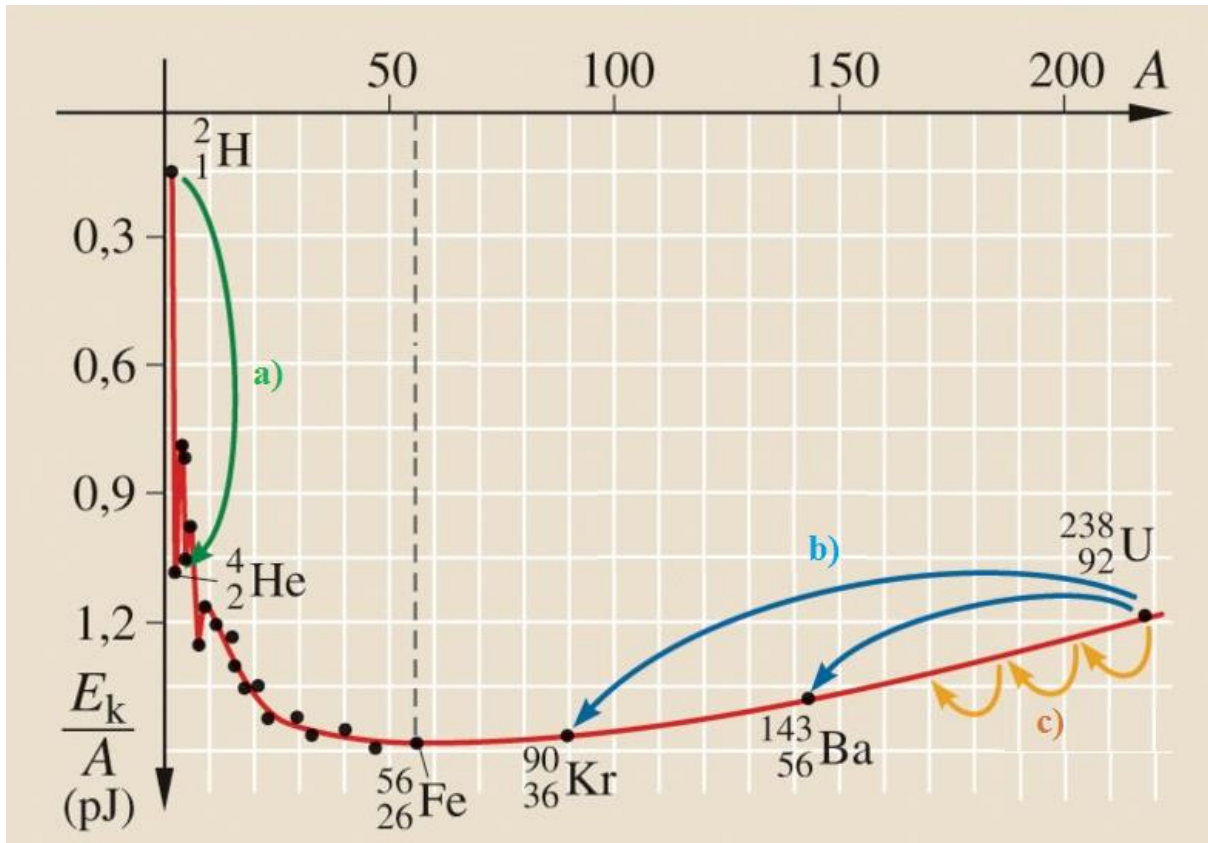

### 35. Radioaktív bomlástörvény vizsgálata szimulációval

**Feladat:**

Vizsgálja a csatolt *GeoGebra* szimuláció segítségével egy radioaktív sugárzást kibocsátó minta aktivitását az idő függvényében! Ábrázolja az időbeli változást, mérje meg a folyamat felezési idejét!

*Szükséges eszközök:*

*GeoGebra* szimuláció. Amennyiben a szimulációra nincs mód, előre gyártott adatbázis is használható.

eltelt idő (s)	bomlások száma	háttér-sugárzás
30	461	23
60	863	45
90	1221	67
120	1536	92
150	1813	116
180	2059	138
210	2277	159
240	2469	183
270	2640	206
300	2792	231

**A feladat leírása:**

A szimuláció során először minta nélkül végezzen „mérést”, azaz indítsa el a szimulációt a „start” gomb megnyomásával! Ekkor a háttérsugárzás adatsorát kapja meg. A mérést 30 másodperces leolvasásokkal végezze 5 percen át! Utána nyomja meg a „minta elhelyezése” gombot! Ismétlje meg az 5 perces méréssorozatot így is, 30 másodperces leolvasásokkal! Számítsa ki és ábrázolja a háttérsugárzás levonása után az egymást követő 30 másodperces szakaszokban lezajló bomlások számát! Becsülje meg a felezési időt!

### 36. Sugárzások – sugárvédelem

**Feladat:**

Vizsgálja meg és értelmezze az alábbi diagramot! Fejtse ki a sugárzások – sugárvédelem témakörét a megadott szempontok alapján, a diagram elemzését felhasználva!

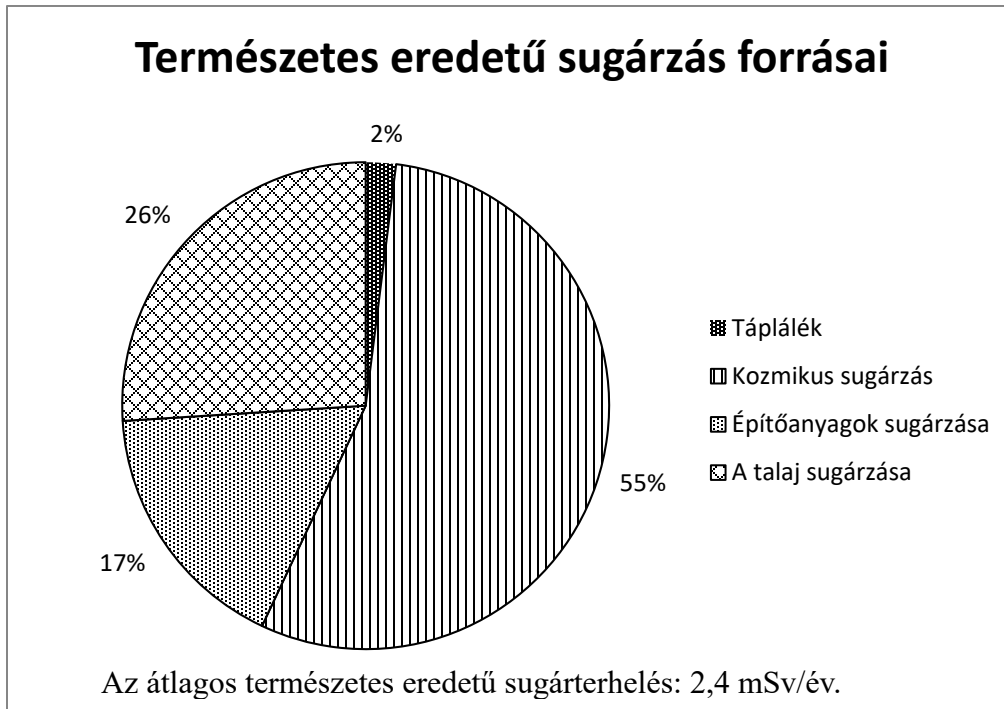

**Szempontok az elemzéshez:**

Ismertesse az aktivitás fogalmát! Mutassa be röviden a radioaktív sugárzások fajtáit és azok biológiai hatását! Ismertesse az elnyelt sugárdózis, valamint a dózisegyenérték fogalmát, adja meg mértékegységét! Mondjon példát a táplálék eredetű sugárterhelésre! Mi a kozmikus háttérsugárzás forrása? Mi az oka a természetes talajsugárzásnak, illetve az építőanyagokból származó sugárzásnak?

### 37. A gravitációs mező – gravitációs kölcsönhatás

**Feladat:**

Fonálinga lengésidejének mérésével határozza meg a gravitációs gyorsulás értékét!

*Szükséges eszközök:*

Fonálinga: legalább 30–40 cm hosszú fonálon kisméretű nehezek; stopperóra; mérőszalag; állvány.

**A kísérlet leírása:**

A fonálingát rögzítse az állványra, majd mérje meg a zsinór hosszát és jegyezze le! Kis kitéréssel hozza az ingát lengésbe! Ügyeljen arra, hogy az inga maximális kitérése 20 foknál ne legyen nagyobb! Tíz lengés idejét stopperrel lemérve határozza meg az inga periódusidejét! Mérését ismétlje meg még legalább négyszer! A mérést végezze el úgy is, hogy az inga hosszát megváltoztatja – az új hosszal történő mérést is legalább ötször végezze el!

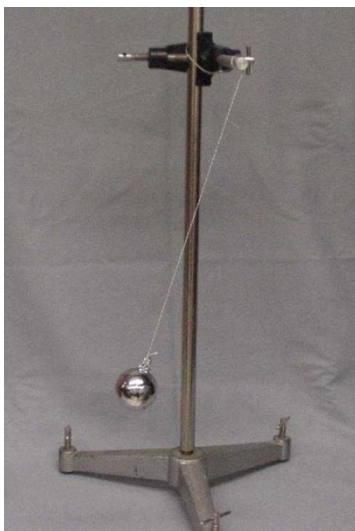



### 38. Csillagászat – távcső készítése

**Feladat:**

Egy gyűjtő- és egy szórólencse segítségével építsen távcsövet, és végezze el vele egy távoli tárgy megfigyelését!

*Szükséges eszközök:*

Optikai pad; egy ismert, hosszabb fókusz távolságú gyűjtő- és egy rövidebb fókusz távolságú szórólencse, lovasokkal; mérőszalag; két egyforma LEGO-figura (vagy bármilyen két egyforma kis tárgy).

**A kísérlet leírása:**

Rögzítsünk optikai padra egy hosszabb gyűjtőtávolságú gyűjtő- és egy rövidebb gyűjtőtávolságú szórólencsét! A két lencse távolsága a két gyűjtőtávolság abszolút értékének különbsége legyen!

$$d = |f_{obj}| - |f_{ok}|$$

Íranyítsuk a távcső gyűjtőlencséjét egy távolban elhelyezett LEGO-figura felé, és végtelenre akkomodált szemmel nézzünk a szórólencsén keresztül!

A kép élesre állítását a lencsék távolságának finom változtatásával végezzük! A távcső egyenes állású, nagyított képet ad.

A másik LEGO-figurát helyezze el olyan távolságban, hogy a méretét távcső nélkül körülbelül akkorának lássa, mint a távcsövön át megfigyelt figuráét! Mérje meg a két figurának a megfigyelési ponttól mért távolságát!



### 39. Kepler törvényeinek bemutatása bolygópálya-szimulációval

**Feladat:**

Mutassa be és értelmezze Kepler törvényeit számítógépes program segítségével!

*Szükséges eszközök:*

Számítógép; Kepler törvényeit animáló program (A „Planetary Orbits” animáció használatához a <https://astro.unl.edu/downloads/> oldalról le kell tölteni az NAAP alkalmazást.); Az angol nyelvű program kezeléséhez magyar nyelvű útmutató

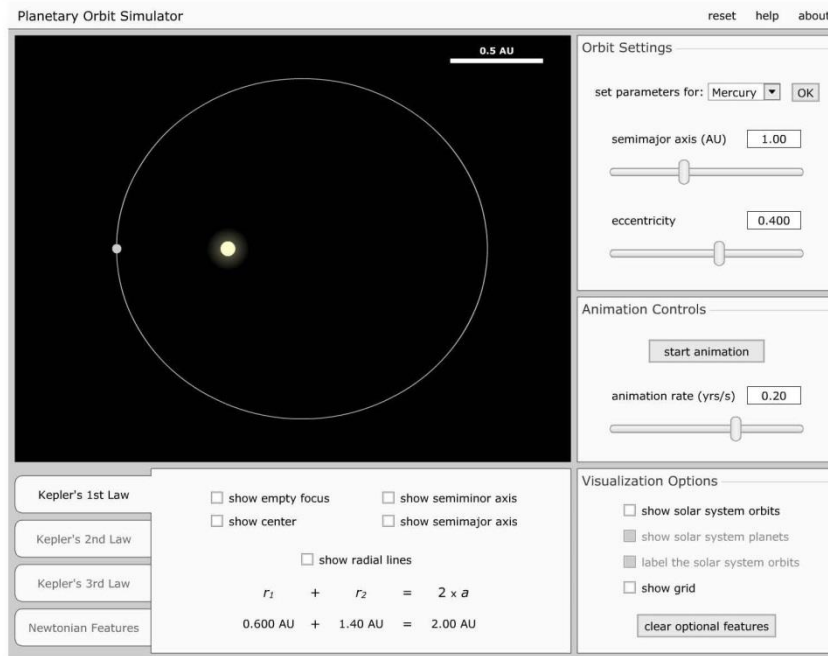

**A feladat leírása:**

Elsőként a pályaadatok megválasztásával mutasson be egy körpályán, egy gyengén elnyúlt ellipszispályán, valamint egy erősen elnyúlt ellipszispályán keringő égitestet! Az animáció segítségével állapítsa meg, hogy a Naprendszer melyik bolygója mozog a legelnyúltabb, és melyik a körpályához leginkább közelítő pályán!

Szemléltesse a területi sebességek állandóságára vonatkozó összefüggést a program segítségével az előző két objektum esetén!

A program segítségével hasonlítsa össze kvalitatív módon a keringési időket és a fél nagytengelyek hosszát azonos vonzócentrum körül keringő objektumok esetében! Mutassa meg a két mennyiség között fennálló összefüggést!

## 40. A Merkúr és a Vénusz összehasonlítása

### Feladat:

Az alábbi táblázatban szereplő adatok segítségével elemezze a Merkúr és a Vénusz közötti különbségeket, illetve hasonlóságokat!

		<b>Merkúr</b>	<b>Vénusz</b>
1.	Közepes naptávolság	57,9 millió km	108,2 millió km
2.	Tömeg	0,055 földtömeg	0,815 földtömeg
3.	Egyenlítői átmérő	4 878 km	12 102 km
4.	Sűrűség	5,427 g/cm <sup>3</sup>	5,204 g/cm <sup>3</sup>
5.	Felszíni gravitációs gyorsulás	3,701 m/s <sup>2</sup>	8,87 m/s <sup>2</sup>
6.	Szökési sebesség	4,25 km/s	10,36 km/s
7.	Legmagasabb hőmérséklet	430 °C	470 °C
8.	Legalacsonyabb hőmérséklet	-170 °C	420 °C
9.	Légköri nyomás a felszínen	~ 0 Pa	~ 9 000 000 Pa



A Vénusz

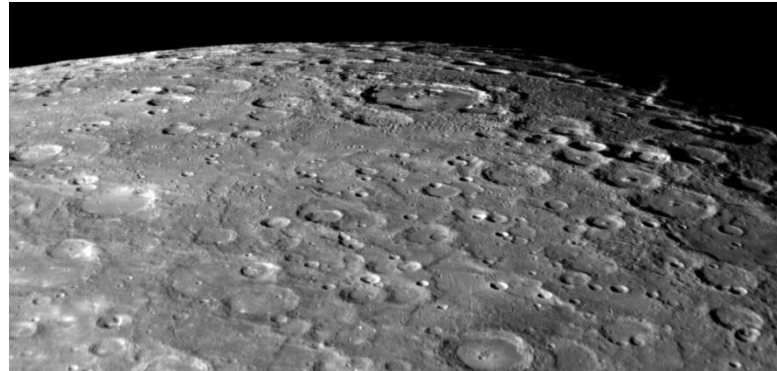

A Merkúr felszíne

### A feladat leírása:

Tanulmányozza a Merkúrra és a Vénuszra vonatkozó adatokat! Mit jelentenek a táblázatban megadott fogalmak? Hasonlítsa össze az adatokat a két bolygó esetében, és értelmezze az eltérések okát a táblázatban található adatok felhasználásával!